

EM3A30D-101002A

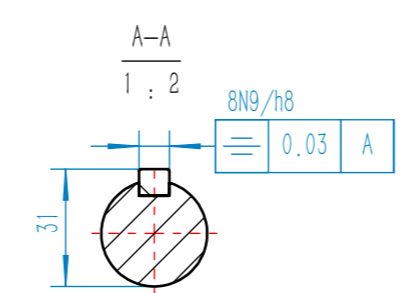
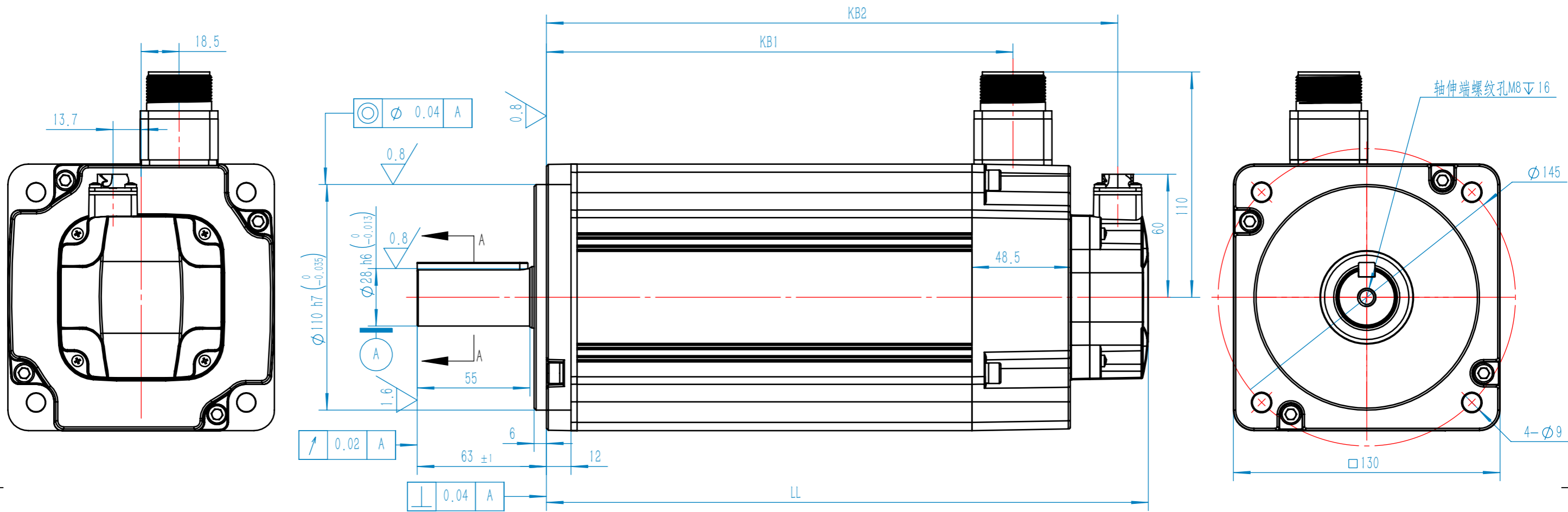

技术要求:
1. 油封正常工作使用压力 ≤ 0.04MPa.

零件代号

借(通)用件登记

描图

描校

旧底图总号

底图总号

签字

日期

动力插座接线规格
圆形连接器插座 直式, 9pin, 13A+23A

插座:	针号 Pin No.	信号 Signal
	B	U
	I	V
	F	W
	C	FG
	D	FG
	G	B1
	H	B2

编码器插座接线规格
M23圆形连接器插座 弯式, 12pin, 7A

插座:	针号 Pin No.	信号 Signal
	1	SD+
	2	SD-
	3	BAT+
	4	BAT-
	7	Gnd
	8	Vcc
	10	FG

电机型号	电机重量 (kg)	电机本体尺寸(mm)		
		LL	KB1	KB2
EM3A-30ALA2 3/4 4	12	226.5	160.5	211.5
EM3A-30DLA2 3/4 4	12	226.5	160.5	211.5
EM3A-40DLA2 3/4 4	14	253.5	187.5	238.5
EM3A-50DLA2 3/4 4	15.5	293.5	227.5	278.5

标记	处数	分区	更改文件号	签名	日期
设计			标准化		
工艺			工艺审定		
审核			批准		

阶段标记	质量	比例
		1:2

共 1 张 第 1 张 版本 01

ESTUN
南京埃斯顿自动化股份有限公司

外形图

EM3A30D-101002A