

F

E

D

C

F

E

D

C

B

A

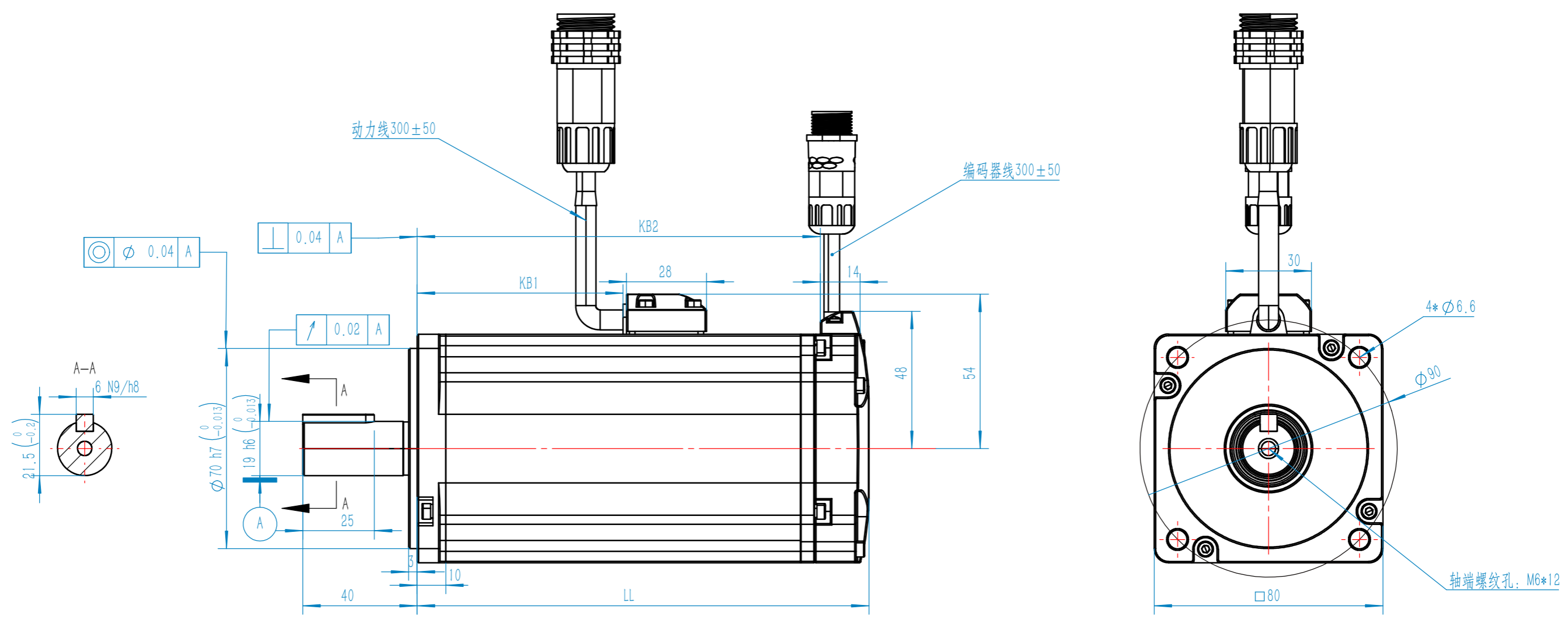

零件代号

借(通)用件登记

描图

描校

旧底图总号

底图总号

签字

日期

电机型号	编码器类型	电机本体尺寸 (mm)		
		LL	KB1	KB2
EM3A-08AT/F/KA222	T: 17位绝对值编码器 F: 20位增量式编码器 K: 17位增量式编码器	127.5	57	110.5
EM3A-08ALA222	L: 23位绝对值编码器	111	57	94
EM3A-10AT/F/KA222	T: 17位绝对值编码器 F: 20位增量式编码器 K: 17位增量式编码器	141.5	71	124.5
EM3A-10ALA222	L: 23位绝对值编码器	125	71	108

动力插座	抱闸动力插座	针号	信号
		1	U
		2	V
		3	W
		4	FG
		5	BI
		6	B2

针号	F类型信号	L类型信号
1	S+	S+
2	S-	S-
3	-	BAT+
4	MA+	-
5	MA-	-
6	PG5V	PG5V
7	PG0V	PG0V
8	-	BAT-
9	FG	FG

标记	处数	分区	更改文件号	签名	日期
设计			标准化		
工艺			工艺审定		
审核			批准		

ESTUN
南京埃斯顿自动化股份有限公司

外形及安装尺寸图

阶段标记: S
质量:
比例: 1:1.5

共 1 张 第 1 张 版本 01